

練習試合

ヘッドギア、チェストガード、拳サポーターは全て支部準備

【幼年の部 11名】

本戦1分30秒→延長1分30秒→体重判定(軽い方)

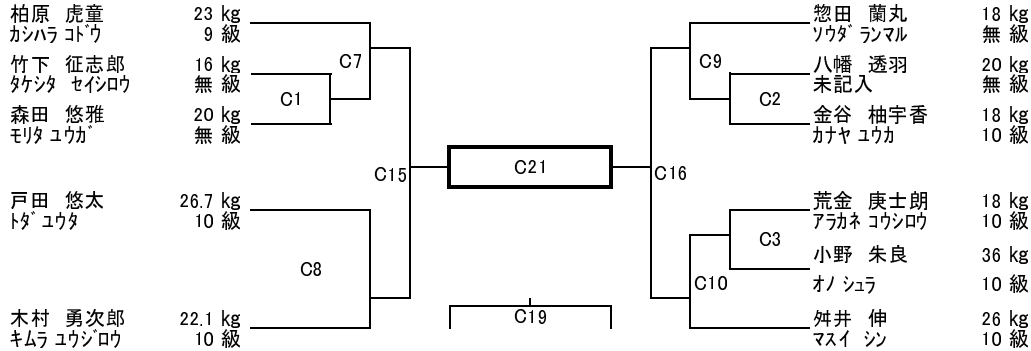

【小学2年生の部 11名】

本戦1分30秒→延長1分30秒→体重判定(軽い方)

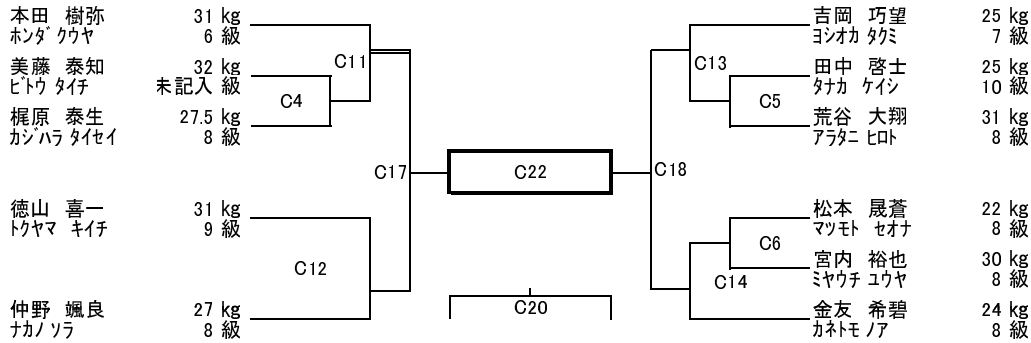

【小学3年生の部 20名】

本戦1分30秒→延長1分30秒→体重判定(軽い方)

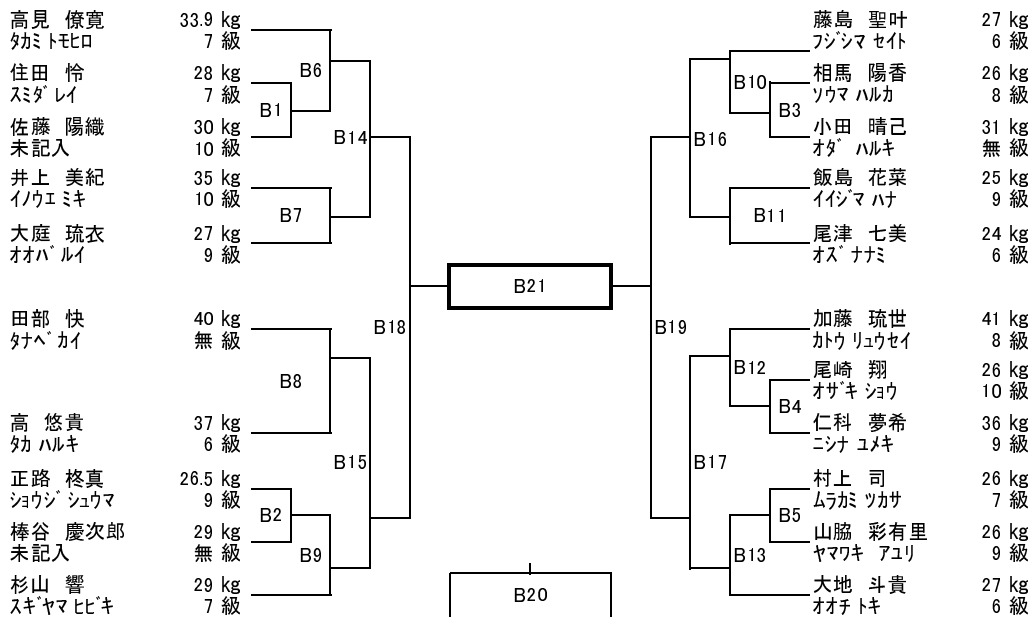

【小学1年生の部 4名】

本戦1分30秒→延長1分30秒→体重判定(軽い方)

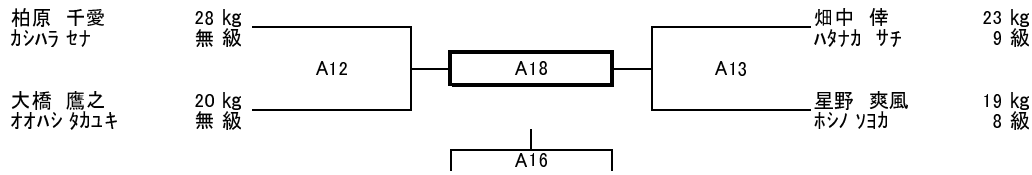

【小学4年生の部 11名】

本戦1分30秒→延長1分30秒→体重判定(軽い方)

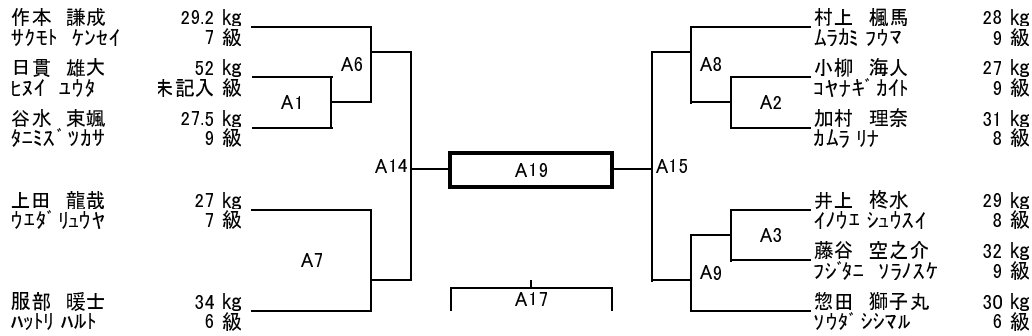

【小学5、6年生の部 3名】

本戦1分30秒→延長1分30秒→体重判定(軽い方)

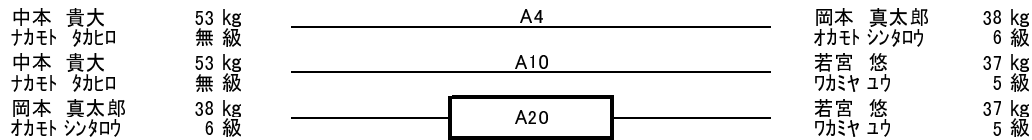

【中学生の部 3名】

本戦1分30秒→延長1分30秒→体重判定(軽い方)

